

**FOPPAPEDRETTI®**



Unità di stiratura

***Stiromania***

FOPPAPEDRETTI

## Unità di stiratura Stiromania

---

### Congratulazioni!

Con l'acquisto di questa unità di stiro si è assicurato un prodotto **Foppa Pedretti** di alta qualità realizzato con la massima cura. Con un'adeguata manutenzione l'unità di stiro fornirà degli ottimi risultati per molto tempo. Prima della messa in funzione iniziale, La preghiamo comunque di leggere attentamente le seguenti istruzioni d'uso e soprattutto di osservare in modo preciso le avvertenze di sicurezza.

Le persone che non conoscono a fondo queste istruzioni d'uso, non possono utilizzare l'unità di stiratura.

### Indice

---

Elenco parti ed elementi di comando	4
Avvertenze di sicurezza	6
Apertura della stazione da stiro	9
Messa in servizio	10
Azionamento	11
Rabbocco del serbatoio durante la stiratura	13
Consigli per la stiratura	14
Dopo la stiratura	16
Manutenzione ordinaria	17
Manutenzione straordinaria	18
Smaltimento rifiuti di apparecchiature elettriche ed elettroniche	19
Composizione - Dati tecnici	20

**ELENCO PARTI ED ELEMENTI DI COMANDO**

---

- 1** Spina
- 2** Ventilatore aspirante / soffiante
- 3** Asse da stiro riscaldato
- 4** Manopola di comando
- 5** Manopola regolazione vapore
- 6** Telo speciale ripiegabile
- 7** Tasto comando salita / discesa e regolazione altezza asse
- 8** Spia accensione ferro da stiro
- 9** Spia accensione caldaia e riscaldamento piano asse
- 10** Spia pronto vapore
- 11** Spia fine acqua
- 12** Tappetino poggiaferro con funzione di interruttore generale
- 13** Manopola regolazione temperatura ferro
- 14** Pulsante comando erogazione vapore / motoventilatore
- 15** Leva di comando erogazione vapore / motoventilatore
- 16** Spia temperatura ferro da stiro
- 17** Monotubo
- 18** Serbatoio estraibile
- 19** Tappo serbatoio
- 20** Filtro a resine
- 21** Supporto in gomma per filtro
- 22** Pulsante di ritenuta serbatoio
- 23** Tappo scarico caldaia
- 24** Vano porta ferro da stiro
- 25** Vano cavo alimentazione / accessori
- 26** Piedini regolabili
- 27** Vite "Service"
- 28** Protezioni di gomma per pedini

**Accessori**

---

- 29** Antenna per monotubo
- 30** Soletta Teflon per ferro da stiro
- 31** Chiave di servizio
- 32** Libretto istruzioni.

La Foppa Pedretti S.p.A. si riserva la facoltà di introdurre le modifiche tecniche e costruttive che riterrà necessarie, senza obblighi di preavviso.

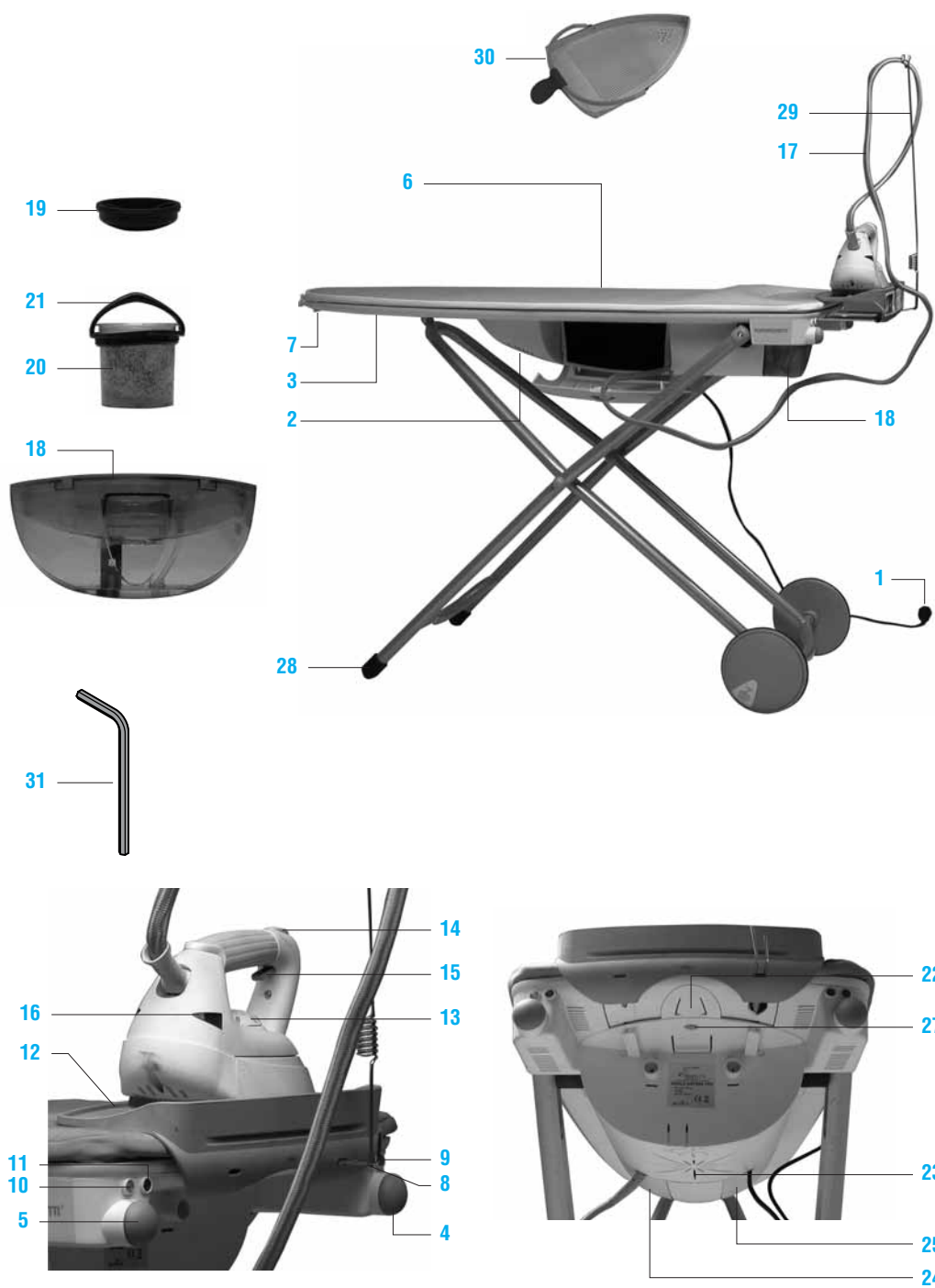

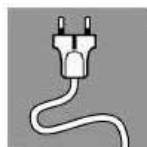
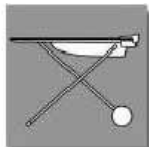

## AVVERTENZE DI SICUREZZA

### Attenzione:

Leggere attentamente le istruzioni per l'uso prima di utilizzare il prodotto. Fare particolare attenzione alle indicazioni per la Vostra sicurezza.

### Importante:

Leggere con attenzione questo libretto istruzioni prima di usare l'apparecchio. Solo così potrete ottenere i migliori risultati e la massima sicurezza d'uso. Conservare con cura questo libretto per ogni eventuale consultazione.

Il sistema di stiratura a vapore è conforme alle Norme sulla tecnica e sulle sicurezza [2006/95/CE].



Allacciate l'apparecchio solo a prese regolarmente installate e facilmente raggiungibili, la cui tensione di rete sia conforme ai dati tecnici dell'apparecchio. L'apparecchio è schermato secondo la direttiva CE 2004/108.

### Attenzione:

Prima dell'utilizzo verificare che la tensione di rete corrisponda a quella indicata nella targa dell'apparecchio. Collegare l'apparecchio solo a impianto e prese di corrente aventi portata minima di 16A e dotate di efficiente messa a terra e salvavita. **Foppa Pedretti S.p.A.** non risponde per eventuali danni che possano essere dovuti ad una difettosa messa a terra dell'apparecchio.

Se la spina dell'apparecchio non è adatta alla presa di corrente, fare sostituire la presa da un tecnico qualificato.

E' sconsigliabile l'uso di adattatori, prese multiple e/o prolunghe.

La sicurezza elettrica dell'apparecchio è garantita solo se questo viene collegato secondo le Norme specifiche.

Non depositare l'apparecchio pieno d'acqua in stanze con temperatura di 0° C o inferiore.

Assicurarsi dell'incolumità dell'apparecchio subito dopo l'apertura del pacco. Se l'apparecchio non funziona, non utilizzatelo e rivolgetevi ad una persona professionalmente qualificata.

Questo apparecchio dovrà essere impiegato solo per uso domestico. Ogni altro uso è da considerarsi improprio e quindi pericoloso.

**Foppa Pedretti S.p.A.** non può essere considerata responsabile per eventuali danni derivanti da usi impropri, erronei ed irragionevoli e da riparazioni effettuate da personale non qualificato.

Fate attenzione che il materiale di imballaggio non arrivi nelle mani dei bambini. Materiale potenzialmente pericoloso: **pericolo di soffocamento**.

Nella fase di riscaldamento o raffreddamento si possono sentire dei rumori dalla caldaia, che sono normali per la dilatazione dell'acciaio.

Il sistema di stiratura a vapore deve essere utilizzato esclusivamente in locali asciutti e non all'esterno. Accendere l'apparecchio solo in posizione di lavoro.

Non utilizzate il sistema di stiratura a vapore quando l'asse da stiro, il ferro da stiro, il cavo di alimentazione, il monotubo o altri pezzi sono danneggiati. Se ci sono dei danni al cavo alimentazione mettersi subito in contatto con il servizio Assistenza.

Non lasciate l'apparecchio incustodito mentre è allacciato alla rete elettrica.

Un elettrodomestico non è un giocattolo per bambini. Il sistema stirante va perciò custodito lontano dalla portata dei bambini. Non lasciare penzolare i cavi.

Non inserire oggetti nelle aperture dell'apparecchio.

Quando tirate il cavo, prendetelo sempre direttamente dalla spina e non staccatelo mai dalla presa elettrica tirando il cavo.

Le superfici riscaldate, in particolare la piastra del ferro da stiro sono calde. C'è il rischio di bruciarsi. Evitate pertanto di toccarle.

Non lasciare l'apparecchio esposto agli agenti atmosferici.

In caso di guasto e/o di cattivo funzionamento dell'apparecchio, spegnerlo e non manometterlo. Contattare il servizio Assistenza per ogni guasto e/o chiarimento. Vi saranno fornite tutte le informazioni necessarie [vedere Garanzia pag. 21]. Utilizzare solo ricambi originali.

Il cavo di alimentazione non deve essere sostituito dall'utente. In caso di danneggiamento dello stesso per la sostituzione rivolgetevi ad un Centro Assistenza autorizzato.

Quando si getta il prodotto renderlo inutilizzabile, ad es. tagliandone il cavo di alimentazione o la spina.

L'apparecchio non deve mai essere toccato con mani o piedi bagnati o umidi. Non immergere l'apparecchio in acqua.

Non toccate mai la spina con le mani o piedi bagnati o umidi.  
Non orientare il vapore verso persone perchè pericoloso.

Non stirare superfici bagnate ma solo umide.

Non mescolare l'acqua per la caldaia con sostanze chimiche o profumi.

Non muovere il sistema stirante durante l'uso.

Avvolgere il monotubo del sistema stirante senza piegarlo eccessivamente. Evitare di piegarlo ad angolo. Fate attenzione alla rottura del cavo.

#### **Importante:**

---

Lasciar raffreddare completamente la piastra del ferro da stiro prima di riporre il ferro all'interno del suo vano [24].

Sollevar, abbassare, aprire e chiudere la stazione da stiro solamente con gli sportelli dei 2 vani [24 - 25] chiusi.

### APERTURA DELLA STAZIONE DA STIRO

- La stazione da stiro deve essere posizionata su una superficie piana e solida.
- Mettere la stazione da stiro sul pavimento con il piano da stiro in posizione orizzontale, rivolto verso l'alto.
- Tenendo premuto il tasto comando salita / discesa [7], sollevare l'asse puntando un piede alla base del piedino regolabile [26] - [fig. 1].
- Rilasciare il pulsante di comando salita / discesa in corrispondenza dell'altezza desiderata. La stazione da stiro è regolabile a piacimento fino ad un'altezza max di 1 mt. [fig. 1].
- Agire sui 2 piedini regolabili ruotandoli fino ad ottenere la perfetta planarità del prodotto.
- Agganciare il tappetino poggiaferro [12] alla stazione da stiro completa:

1. inserire le 2 parti terminali a tubo del tappetino poggiaferro sui 2 fori presenti sulla parte posteriore del piano da stiro;
2. accertarsi che l'inserimento avvenga con il tappetino poggiaferro in posizione perfettamente orizzontale rispetto al piano dell'asse;
3. forzando leggermente, far scorrere il tappetino poggiaferro verso il piano da stiro fino al suo completo inserimento [al 3° click il tappetino poggiaferro risulta completamente agganciato];
4. un sistema automatico di ritegno impedirà al tappetino di potersi successivamente staccare dalla stazione completa quando verrà estratto per essere portato in posizione di lavoro.

- Aggancio all'antenna [29] con il relativo supporto al tappetino poggiaferro [12] [fig. 2].

- Infilare l'antenna per monotubo in una delle 2 aperture nel tappeto poggiaferro [fig. 2].

### APERTURA/CHIUSURA VANO CAVO ALIMENTAZIONE [25] E VANO PORTAFERRO [24]

A seconda del modello di stazione da stiro da Voi acquistato l'apertura dei vani può avvenire in due sistemi differenti:

- Sistema A: afferrando la maniglia [fig. 3] spingere lo sportello verso l'interno in modo tale che si possa aprire. Successivamente abbassarlo fino a fine corsa.
- Sistema B: agire sul chiavistello/maniglia ruotandolo/a da destra verso sinistra [fig. 4A-4B], in modo da aprire lo sportello. Successivamente abbassarlo fino a fine corsa.

Per la chiusura del vano cavo alimentazione e vano portaferro seguire al contrario le istruzioni qui sopra descritte.

Fig. 1



Fig. 2

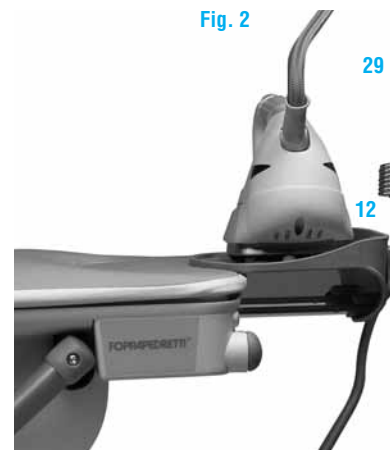

**IMPORTANTE:** Le operazioni di sollevamento/abbassamento dell'asse da stiro devono essere eseguite solo ed esclusivamente con i vani ben chiusi. L'inosservanza di quanto sopra descritto comporterebbe un uso improprio del prodotto determinando la possibile rottura degli sportelli vano.

Fig. 3



Fig. 4A

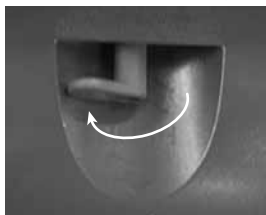

Fig. 4B



Fig. 5



Fig. 6



### MESSA IN SERVIZIO

- Aprire il vano cavo alimentazione / accessori [25] e svolgere il cavo alimentazione. Richiudere il vano facendo attenzione a non schiacciare il cavo, ma farlo passare attraverso il passaggio previsto. Accertarsi che sia avvenuto l'incastro tra lo sportello e lo scafo dell'asse [fig. 5].

- Aprire il vano porta ferro da stiro [24] e svolgere il monotubo [17]. Facendo passare il ferro da stiro con il relativo monotubo attraverso le gambe posteriori della stazione completa, posizionarlo sul tappetino poggiaferro [12].

**Attenzione:** riponete il ferro da stiro esclusivamente sui gommini in silicone presenti sul tappetino poggiaferro.

Richiudere il vano facendo attenzione a non schiacciare il cavo, ma farlo passare attraverso il passaggio previsto. Accertarsi che sia avvenuto l'incastro tra lo sportello e lo scafo dell'asse [fig. 6].

Fig. 7

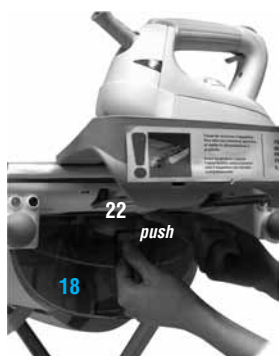

- Agganciare il monotubo [17] all'antenna [fig. 2].

- Tenendo premuto il pulsante di ritenuta [22], estrarre il serbatoio [18] dalla propria sede facendolo scorrere verso il retro del prodotto. Svitare il tappo ed inserire l'acqua [fig. 7].

- La capacità del serbatoio con inserito il filtro a resine è c.a. 0,7 lt. Per aumentare la capacità e quindi l'autonomia di stiratura si consiglia di attendere che l'acqua inserita nel serbatoio sia stata filtrata dal filtro a resine [passaggio dalla camera superiore a quella inferiore del serbatoio], per poi rabboccarlo nuovamente fino al suo completo riempimento.

- Rimettere il tappo nella propria sede facendo attenzione a riavvitarlo correttamente fino a fine corsa.

- Inserire il serbatoio [18] nella posizione prevista nel prodotto da dove era stato precedentemente sfilato. Spingere con forza fino a fine corsa accertandosi dell'intervento del pulsante di ritenuta. Il corretto accoppiamento comporta che il serbatoio possa sfilarsi solo ed esclusivamente con pressione simultanea del pulsante di ritenuta.

19



**AZIONAMENTO**

- Inserire la spina [1] del cavo di alimentazione in una presa di corrente.
- L'accensione del prodotto avviene agendo sul tappetino poggiaferro [12] facendolo scorrere verso il retro fino a fine corsa:



1. tappetino poggiaferro in posizione retratta [tutto il suo ingombro si trova sopra al piano stiratura] = prodotto SPENTO;
2. tappetino poggiaferro in posizione estratta [3/4 del suo ingombro risultano esterni al piano di stiratura] = prodotto ACCESO.

- Con la manopola di comando [4] si può scegliere tra *aspirazione* o *soffiaggio*. Tali fasi sono azionate agendo sul pulsante di comando [14 - 15]. Girando la manopola verso sinistra il motore è in fase *aspirante*, girando la manopola verso destra il motore è in fase *soffiante*. In posizione centrale il motore non è in funzione e premendo il pulsante di comando si ottiene la sola erogazione di vapore.



- L'accensione della spia arancione di sinistra [8] indicherà il riscaldamento del ferro da stiro. L'ulteriore accensione della spia arancione di destra [9] indicherà il riscaldamento di caldaia e piano di stiratura.

- Posizionate il regolatore di temperatura [13] del ferro da stiro sulla posizione desiderata [vedi tab. *regolazione temperatura ferro da stiro*]. Quando la temperatura del ferro sarà raggiunta, la spia [16] si spegnerà. Perchè arrivi alla temperatura impostata, attendere alcuni minuti [3/4 minuti].

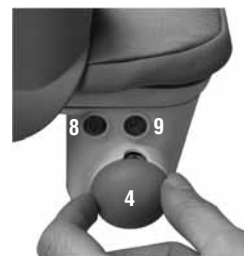

	Acetato, acrilico, nylon, poliestere, rayon Acetate, acrylic, nylon, polyester, rayon Acetate, acrylique, nylon, polyester, rayon Azetat, Acryl, Nylon, Polyester, rayon
	Seta Silk Soie Seide
	Lana, cotone, lino fino Wool, cotton, fine linen Laine, coton, lin fin Wollen, Baumwolle, feines Leinen
	Cotone, lino, tessuti inamidati Cotton, linen, starched clothes Coton, toile, vêtements amidonnés Baumwolle, Leinen, gestärkte Kleidung



Tabella regolazione temperatura ferro da stiro.



- Alla prima accensione e relativo utilizzo del ferro da stiro portarlo alla massima temperatura per alcuni minuti. In questa condizione odore di bruciato ed eventuale fumo sono normali; ciò è dovuto all'adattamento delle guarnizioni di tenuta alla temperatura. Inoltre è fondamentale orientare i primi getti di vapore su uno straccio; tale operazione permette di espellere eventuali residui di lavorazione dal percorso vapore.

- Prima di iniziare la stiratura a vapore, attendere alcuni minuti, fino a quando si accende la spia verde di pronto vapore [10] ed il piano da stiro è sufficientemente caldo. Lavorando con il vapore posizionare la manopola di regolazione temperatura [13] del ferro da stiro nella zona appropriata [simbolo vapore] perché altrimenti potrebbe uscire acqua dalla piastra.

- Con la manopola regolazione vapore [5] si può regolare il flusso ruotando in senso orario per aumentare ed in senso antiorario per diminuire. La caldaia viene ora alimentata automaticamente per mezzo di una pompa che ad ogni riempimento funziona per alcuni secondi. Dopo ogni lunga interruzione di stiratura puntare la fuoriuscita di vapore su uno straccio finché esce regolarmente evitando così di dirigere i primi getti di vapore con acqua sui capi da stirare.

- Mediante la pressione del pulsante comando [14] e leva di comando [15] si avvia l'erogazione di vapore. La stessa leva aziona contemporaneamente anche il motoventilatore se quest'ultimo è selezionato in fase di aspirazione [ruotare manopola di comando 4 verso sinistra] o soffiaggio [ruotare la manopola di comando 4 verso destra].

Una volta rilasciato il pulsante comando l'erogazione di vapore cessa istantaneamente mentre la fase di aspirazione / soffiaggio prosegue ancora per alcuni secondi [5/6 secondi].

- L'accensione e lo spegnimento della spia del pronto vapore [10] durante l'utilizzo è normale.

**RABBOCCO DEL SERBATOIO DURANTE LA STIRATURA**

- Durante la stiratura ed il relativo comando per l'emissione del vapore può accendersi la spia di fine acqua [11] insieme all'interruzione dell'erogazione vapore. Ciò è dovuto alla mancanza d'acqua nel serbatoio.

Dovrete perciò procedere con il rabbocco del serbatoio nel seguente modo:

- Spegner il prodotto facendo scorrere il tappetino poggiaferro [12] verso il piano di stiratura fino a quando non è completamente rientrato sopra al piano. Accertarsi dello spegnimento di tutte le spie.

- Staccare la spina del prodotto dalla presa di corrente.

- Estrarre il serbatoio [18] dalla propria sede e rabboccare con acqua.

- Ripetere l'operazione di riempimento del serbatoio precedentemene descritta.

- Riportare il tappetino poggiaferro [12] in posizione di lavoro.

- Il prodotto è nuovamente pronto all'uso.



**CONSIGLI PER LA STIRATURA**

- Tutti i tessuti possono essere stirati a vapore.
  - Fare attenzione che stirando con il vapore la temperatura non sia più bassa del simbolo con il vapore. Coprire i tessuti delicati con un tessuto.
  - Nei tessuti delicati o in caso di dubbio provate prima in un angolo nascosto.
  - Durante la stiratura, la temperatura adatta per i vari tessuti può essere impostata sul regolatore di temperatura del ferro da stiro.
  - Stirare in avanti con vapore e indietro senza vapore.
  - Prima si stirano le cuciture e le pieghe nella stoffa.
  - Stirare i tessuti con colori scuri e accesi sul retro per mantenere la loro brillantezza.
  - Non stirare tessuti plastificati oppure decorazioni.
  - Evitate di utilizzare sostanze chimiche nocive per l'ambiente.
  - Il velluto e la lana così come guanti e borse possono essere rinfrescati usando il vapore. Muovere il ferro leggermente sopra il tessuto vaporizzando.
  - I tappeti diventano come nuovi e l'impronta dei mobili sarà cancellata se vaporizzate e spazzolate.
  - I tessuti di lino possono essere stirati con molto vapore. Le stoffe scure vanno stirate al rovescio per evitare di lasciare il lucido.
  - Non passare il ferro sopra chiusure, ganci etc per non rovinare la piastra.
  - Dopo l'utilizzo aspettare che l'apparecchio si raffreddi. Evitare che il cavo entri in contatto con le parti calde.
  - Se non utilizzate il ferro per lungo tempo stirate per 30 secondi su di uno straccio per ripulirlo dai residui.
  - Conservate l'apparecchio in un posto asciutto.
  - A fine stiratura l'eventuale residuo d'acqua nella caldaia non è da scaricare.
  - Stirare i tessuti in lana, cotone, lino con vapore al rovescio, oppure interporre un tessuto leggero per evitare l'effetto lucido. La stoffa più pesante ha bisogno di più umidità.
  - Utilizzando la soletta teflon possono essere stirati dal dritto tutti i tessuti senza lasciare il lucido.
- Per ogni nuovo utilizzo e quando non si stira più da qualche minuto con il vapore premere più volte il tasto vapore in modo da far uscire l'acqua dal tubo vapore.

## Benefici e consigli

## Utilizzi specifici

1° ASPIRAZIONE	<p><b>Schiaccia il capo sul piano, ponendo fine alle indesiderate pieghe.</b></p> <p>Aiuta ad asciugare il capo durante la stiratura, accorciandone i tempi.</p> <p>Migliora il passaggio del vapore tra le fibre, riducendo i tempi e migliorando i risultati di stiratura, aspira via il vapore in eccesso dal piano, eliminando ogni fastidio all'utilizzatore.</p> <p>Garantire un ambiente di stiro fresco e privo di umidità.</p> <p>E' opportuno farlo frequentemente ma per brevi periodi, per eliminare residui di vaporizzazione dal piano da stiro e dall'interno dello scafo che lo sostiene. Un giusto equilibrio di aspirazione e soffiaggio consente di avere il panno riscaldato e asciutto.</p> <p>Camicie</p>	<p>Pantaloni [piega forte] Gonna a pieghe Giacche Tovaglie</p>
2° SOFFIAGGIO	<p>Gonfiando il telo, consente di stirare i tessuti delicati o alcuni capi particolari sopra un cuscino d'aria eliminando il rischio di creare pieghe. Un giusto equilibrio di aspirazione e soffiaggio consente di avere il piano riscaldato e asciutto.</p>	<p>Pantaloni Giacche uomo Gonne normali T-shirts Cravatte Fodere Stoffe e tessuti delicati Velluto</p>
3° RISCALDAMENTO	<p>Asciuga il capo mentre viene stirato, accorciando i tempi di stiratura.</p> <p>Elimina la condensa dalle parti interne allungandone la vita.</p>	<p>Capi molto umidi Jeans Lenzuola</p>
4° ASPIRAZIONE CON RISCALDAMENTO	<p>Riduce ancora di più i tempi di asciugatura nella stiratura aspirata</p> <p>E' opportuno farlo frequentemente ma per brevi periodi per eliminare residui di vaporizzazione dal piano da stiro e dall'interno dello scafo che lo sostiene. Un giusto equilibrio di aspirazione e soffiaggio consente di avere il piano riscaldato e asciutto.</p>	<p>Camicie Pantaloni [piega forte] Gonne a pieghe Giacche Tovaglie</p>
5° SOFFIAGGIO CON RISCALDAMENTO	<p>Riduce ancora di più i tempi di asciugatura nella stiratura "soffiata". Un giusto equilibrio di aspirazione e soffiaggio consente di avere il piano riscaldato e asciutto.</p>	<p>Pantaloni Giacche uomo Gonne normali T-shirts Cravatte Fodere Stoffe e tessuti delicati</p>

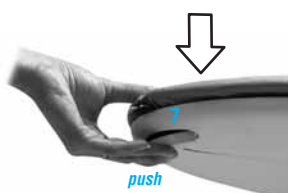
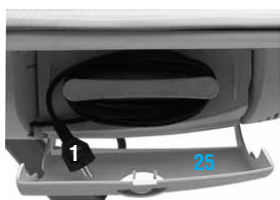
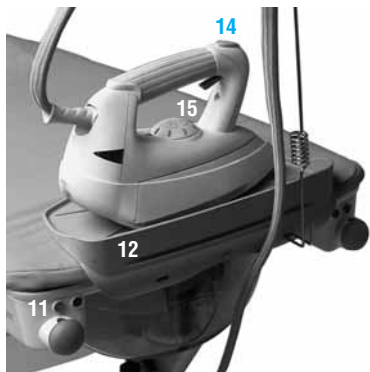

## DOPO LA STIRATURA

- Alla fine delle operazioni di stiratura è molto importante eseguire la seguente operazione:

tenere premuta la leva comando erogazione vapore [14 - 15] fino all'abbassamento della pressione del vapore. Eviterete la possibile fuoriuscita di gocce d'acqua dal ferro nella successiva stiratura.

Il contemporaneo funzionamento del motoventilatore permetterà inoltre in questo modo di eliminare l'umidità residua dall'interno dell'asse.

- Spegnerli il prodotto facendo scorrere il tappetino poggiaferro [12] verso il piano di stiratura fino a quando non è completamente rientrato sopra al piano. Accertarsi dello spegnimento delle due spie di accensione [8] e [9].

- Staccare la spina del prodotto dalla presa di corrente.

- Aprire il vano cavo alimentazione / accessori [25] ed avvolgere lo stesso attorno all'avvolgicavo presente all'interno del vano. Richiudere il vano accertandosi che sia avvenuto l'incastro dello sportello con lo scafo dell'asse.

- Staccare il monotubo [17] dall'antenna [29].

- Togliere l'antenna, che può essere appoggiata sull'asse utilizzando una delle due aperture superiori del tappeto poggiaferro.

- **Attenzione:** lasciate raffreddare completamente il ferro da stiro prima di riporlo nell'apposito vano [24].

- Aprire il vano porta ferro da stiro [24]. Avvolgere il monotubo attorno al corpo del ferro da stiro e riporre lo stesso all'interno del vano con la piastra rivolta verso l'interno del prodotto. Richiudere il vano [25] accertandosi che sia avvenuto l'incastro dello sportello con lo scafo dell'asse.

- Tenendo premuto il tasto comando salita / discesa [7], spingere il piano dell'asse verso il pavimento accompagnandolo nella discesa con l'altra mano. Rilasciare il tasto comando salita / discesa.

- A questo punto sollevando la parte anteriore [punta dell'asse] della stazione completa, possiamo movimentarla grazie all'ausilio delle 2 ruote.

- **Per ridurre l'ingombro, riporre la stazione da stiro in posizione verticale con la punta dell'asse rivolta verso l'alto. Posizionarla in un luogo sicuro, lontano da punti di passaggio in modo da evitare che qualcuno urtandola possa farla cadere.**

**MANUTENZIONE ORDINARIA DEL PRODOTTO**

**Il prodotto è corredato da un doppio sistema di decalcificazione:**

**A. Decalcificazione con filtro a resine [20]**

L'azione delle resine all'interno del serbatoio previene / riduce la formazione di calcare all'interno della caldaia.

Per l'intervento di inserimento / sostituzione del filtro a resine [20] procedere nel seguente modo:

Tenendo premuto il pulsante di ritenuta serbatoio [22], estrarre il serbatoio [18] dalla propria sede facendolo scorrere verso il retro del prodotto. Svitare il tappo di chiusura.

Per garantire il corretto posizionamento, un'ottima filtrazione ed agevolare le operazioni di sostituzione è indispensabile utilizzare il supporto in gomma [21] fornito in dotazione. Importante: il supporto in gomma [21] deve essere montato sul filtro prima che questi venga inserito all'interno del serbatoio.

Il supporto in gomma con il relativo filtro deve essere spinto con forza all'interno della sede presente nel serbatoio in modo tale da garantire la corretta tenuta ermetica perimetrale.

Dopo aver posizionato il filtro all'interno del serbatoio procedere alle operazioni di rabbocco dell'acqua precedentemente descritte.

La tipologia di filtro utilizzato garantisce una buona decalcificazione fino a 30 litri di acqua con durezza media [27-30°fr]. Superata questa soglia il filtro inizia a diminuire la sua efficacia. Durante l'utilizzo si potrà perciò notare un cambiamento graduale del colore delle resine: da *verde* [ottima filtrazione] a *blu* [filtrazione insufficiente]. Si consiglia la sua sostituzione ogni 3 mesi c.a. [considerato un utilizzo medio del prodotto di 4 ore la settimana].

**B. Decalcificazione della caldaia**

E' una manutenzione da farsi:

- 1 volta l'anno circa considerato un utilizzo medio del prodotto di 4 ore la settimana con adozione del filtro a resine [20].
- 1 volta ogni 6 mesi considerato un utilizzo medio del prodotto di 4 ore la settimana senza l'adozione del filtro a resine [20].

Prima di iniziare l'intervento, accertarsi che il prodotto sia spento, con la spina staccata dalla presa a muro e completamente freddo.

Dopo aver portato il prodotto alla massima altezza, scuoterlo per alcuni secondi.

Svitare tramite l'utilizzo di una moneta il tappo in plastica di copertura [23] presente nella parte inferiore della stazione completa. Posizionare sul pavimento una bacinella di raccolta.

Tramite la chiave [31] fornita in dotazione svitare completamente il tappo metallico della caldaia. Durante questa operazione inizierà a fuoriuscire l'acqua dalla stessa. Lasciar scaricare l'intero contenuto presente in caldaia fino al suo completo svuotamento in modo tale da far uscire tutti i residui di calcare presenti all'interno.

Tramite la chiave fornita in dotazione richiudere il tappo metallico della caldaia serrando con la giusta forza. Riposizionare il tappo in plastica di copertura [23].

#### **IMPORTANTE:**

**Operazione assolutamente necessaria.**

**Prima di rimettere in funzione il prodotto è necessario rabboccare il serbatoio, possibilmente con il filtro a resine [20] non inserito, fino al completo riempimento per garantire la ricarica automatica dell'acqua in caldaia alla prima riaccensione. E' normale che alla prima riaccensione del prodotto si manifestino alcune ricariche d'acqua dal serbatoio alla caldaia.**

#### **MANUTENZIONE STRAORDINARIA DEL PRODOTTO**

Nel caso il prodotto manifesti alcuni problemi di funzionalità e debba perciò essere portato / inviato al centro assistenza autorizzato è possibile separare la stirella con il relativo ferro da stiro dall'intera stazione completa. Contattare il servizio assistenza prima di procedere.

Per l'intervento procedere nel seguente modo:

Portare il piano da stiro alla massima altezza. Questa operazione ageverà le successive operazioni.

Prima di iniziare l'intervento, accertarsi che il prodotto sia spento, con la spina staccata dalla presa a muro e completamente freddo.

Aprire il vano cavo alimentazione / accessori [25] e svolgere il cavo alimentazione. Richiudere il vano facendo attenzione a non schiacciare il cavo, ma farlo passare attraverso il passaggio previsto. Accertarsi che sia avvenuto l'incastro tra lo sportello e lo scafo dell'asse.

Aprire il vano porta ferro da stiro [24] e svolgere il monotubo [17]. Facendo passare il ferro da stiro con il relativo monotubo attraverso le gambe posteriori della stazione completa, posizionarlo sul pavimento. Richiudere il vano facendo attenzione a non schiacciare il cavo, ma farlo passare attraverso il passaggio previsto. Accertarsi che sia avvenuto l'incastro tra lo sportello e lo scafo dell'asse.

Nel caso fosse necessario, è possibile staccare il tappetino poggiaferro [12] dalla stazione da stiro completa:

allontanando il tappetino poggiaferro dal piano dell'asse, tirare con forza fino a forzare il sistema automatico di ritegno. Il tappetino poggiaferro [12] si staccherà.

Tenendo premuto il pulsante di ritenuta serbatoio [22], estrarre il serbatoio [18] dalla propria sede facendolo scorrere verso il retro del prodotto.

Con l'ausilio di un cacciavite svitare e togliere la vite centrale SERVICE [27] di bloccaggio della stirella, più le eventuali [se presenti], 2 poste lateralmente.



Tenendo premuto verso l'alto il pulsante di ritenuta stirella [28] e, sostenendola con l'altra mano, sfilare la stessa verso il retro dell'asse fino al suo distacco dalla stazione completa.

**Per riallacciare la stirella alla stazione completa, seguire al contrario le operazioni sopra descritte.**

#### SMALTIMENTO RIFIUTI DI APPARECCHIATURE ELETTRICHE ED ELETTRONICHE



#### **Applicabile in tutti i paesi dell'Unione Europea e in quelli con sistema di raccolta differenziata.**

Il marchio riportato sul prodotto o sulla documentazione indica che il prodotto non deve essere smaltito con altri rifiuti domestici al termine del ciclo di vita. Per evitare eventuali danni all'ambiente o alla salute causati dall'inopportuno smaltimento dei rifiuti, si invita l'utente a separare questo prodotto da altri tipi di rifiuti e di riciclarlo in maniera responsabile per favorire il riutilizzo sostenibile delle risorse materiali. Gli utenti domestici sono invitati a contattare il rivenditore presso il quale è stato acquistato il prodotto o l'ufficio locale proposto per tutte le informazioni relative alla raccolta differenziata e al riciclaggio per questo tipo di prodotto. Questo prodotto non deve essere smaltito unitamente ad altri prodotti commerciali. In caso di smaltimento abusivo dei rifiuti, sono previste sanzioni amministrative pecuniarie, come previsto dal Decreto Legislativo in vigore.

**COMPOSIZIONE**

Struttura in acciaio.  
Piano stiro in rete metallica.  
Telaio in policotone.  
Piedini antiscivolo in gomma.  
Scocca asse e scocca stirella in materiale plastico.  
Protezione ferro e piedini d'appoggio ferro in gomma.

**DATI TECNICI****Generatore di vapore**

Potenza totale 1200 W - Capacità serbatoio 1,5 lt.  
Pressione totale 3,5 bar - Vapore erogato 70 g/min.

**Ferro da stiro**

Potenza totale 850 W - Temperatura della piastra max. 230°  
Lunghezza del monotubo 2,4 mt.  
Peso 1,3 kg.

**Tavola da stiro attiva**

Potenza totale 330 W.  
Superficie dell'asse 130 x 45 cm.  
Lunghezza cavo di alimentazione 3 mt.  
Regolazione altezza min. 36 cm - max 100 cm.  
Peso netto 25,6 kg.

## GARANZIA STIROMANIA

Il contenuto sottoindicato va in vigore dal 01-1-08 e sostituisce a qualsiasi titolo e completamente qualsiasi messaggio anteriore riferito alla garanzia prestata da FoppaPedretti s.p.a.

### GARANZIA CONVENZIONALE DEL PRODUTTORE

FOPPA PEDRETTI S.P.A., con sede in Grumello del Monte (Italia) Via Volta 11, garantisce direttamente al Consumatore che questo Prodotto, nuovo di fabbrica (legno fabbricato in Italia - assemblaggio fatto in Bosnia-Herzegovina), è privo di difetti nei materiali, nella progettazione e nella fabbricazione ed è conforme alle caratteristiche dalla stessa dichiarate.

La presente garanzia convenzionale è valida per l'Italia e non esclude né limita i diritti del Consumatore ai sensi di norme imperative di legge nei confronti del Venditore del Prodotto.

Per usufruire della presente garanzia convenzionale il **Consumatore dovrà telefonare alla Eurometalnova S.p.A. – via S.PioX, 44- 31020 San Vendemiano (Tv) che presta la garanzia convenzionale per Foppa Pedretti S.p.A. attraverso il Numero 0438 402784 applicato direttamente sul Prodotto (in caso di discordanze, rimane valido il n. applicato sul Prodotto)**, e attenersi alle istruzioni ricevute.

La procedura per la sostituzione in garanzia o fuori dalla garanzia o per l'assistenza sul prodotto è la seguente:

Telefonare al numero sopra indicato per ottenere:

- Informazioni sull'assistenza.
- Informazioni sul **Centro d'Assistenza** più vicino al quale consegnare o spedire l'eventuale prodotto difettoso.

Il Consumatore dovrà provare al centro assistenza che gli verrà indicato, la data d'acquisto del Prodotto col timbro e firma del Venditore con l'indicazione del Prodotto stesso o, in alternativa, esibire lo scontrino fiscale, non modificato, dal quale risultino in modo chiaro le medesime informazioni.

La garanzia convenzionale del Produttore ha validità per Ventiquattro (24) mesi dalla data di acquisto del Prodotto. Durante questo periodo **Eurometalnova S.p.A. attraverso i centri d'assistenza** riparerà o sostituirà, a sua discrezione, il Prodotto difettoso. La garanzia convenzionale è concessa all'acquirente finale del Prodotto (Consumatore) e non esclude né limita i diritti imperativi del medesimo Consumatore, quali previsti dalla legge e/o i diritti che il Consumatore può vantare contro il Venditore/Rivenditore del Prodotto.

### ESCLUSIONI DELLA GARANZIA CONVENZIONALE.

La garanzia convenzionale è esclusa per i danni derivati al Prodotto dalle seguenti cause:

uso non conforme alle disposizioni contenute nel foglio d'istruzioni all'uso ed

al montaggio, urti e cadute, esposizione del Prodotto ad umidità o condizioni termiche o ambientali estreme od a cambiamenti repentini di tali condizioni, corrosione, ossidazione, modifiche o riparazioni non autorizzate del Prodotto, riparazioni con uso di parti di ricambio non autorizzate, uso improprio, cattiva o mancata manutenzione, manutenzione impropria rispetto a quanto indicato nel foglio d'istruzioni all'uso e al montaggio, montaggio non corretto, incidenti, azioni di cibi o bevande, azione di prodotti chimici, cause di forza maggiore.

SONO ESPRESSAMENTE ESCLUSI DALLA GARANZIA ROTTURE O MALFUNZIONAMENTI DEL PRODOTTO A CAUSA DI ACCUMULO DI CALCARE. Eventuali riparazioni per difetti non garantiti (uso improprio ecc.), o fuori garanzia dovranno essere concordate a pagamento con la **Eurometalnova S.p.A. – via S.PioX, 44- 31020 San Vendemiano (Tv)**, attraverso il Numero di telefono.

**In ogni caso Foppa Pedretti S.p.A. ed Eurometalnova s.p.a. declinano ogni responsabilità per danni a persone o a cose, diversi dal Prodotto, quando tali danni siano causati da negligenza alle disposizioni/ raccomandazioni/avvertenze contenute nel manuale d'istruzioni o, in alternativa, nel "Foglio d'istruzioni all'uso e al Montaggio" che accompagna ogni Prodotto destinato al proprietario/utilizzatore.**

**Foppa Pedretti S.p.A. declina, inoltre, ogni responsabilità per danni a persone o a cose quando la rottura dei suoi prodotti è causata dal deterioramento dei componenti del Prodotto, soggetti ad usura.**

Sono considerati componenti del prodotto soggetti a usura tutti i componenti in materiale plastico, monotubo del ferro, telo copriasse, filtro a resine, spugne serbatoio, base poggiaferro, superficie piastra ferro.

**Compilare in lettere maiuscole:**

INDIRIZZO DEL VENDITORE/RIVENDITORE

.....

TIMBRO E FIRMA VENDITORE/RIVENDITORE

.....

DATA D'ACQUISTO

.....

PRODOTTO ACQUISTATO

.....



---

Prodotto distribuito da:

**Foppa Pedretti S.p.A.**

Via Volta, 11 - 24064 Grumello del Monte - BG

tel +39 035.830.497 - fax +39 035.831.283

[www.foppapedretti.it](http://www.foppapedretti.it)

Made in Bosnia - Herzegovina